

Tragbarer Luftreiniger

OiSHi

CT-OS01

ataraina

Bedienungsanleitung

Garantie inbegriffen

Inhaltsverzeichnis

1. Sicherheitsvorkehrungen	S.2
2. Produktübersicht	S.4
3. Bedienung	S.5
Vor Gebrauch der Aromakapsel	S.8
4. Spezifikationen	S.9
5. Reinigung	S.9
6. Fehlersuche	S.10
7. Hinweise zur Langzeitanwendung	S.10
8. Kundendienst	S.11

Die Garantie gilt nur im Land des Kaufs.

**Für den
Haus-
gebrauch**

- Das Produkt ist nicht für den gewerblichen Gebrauch bestimmt.
- Verwenden Sie das Produkt nur für den im Benutzerhandbuch beschriebenen vorgesehenen Verwendungszweck. Eine andere Verwendung kann zu unerwarteten Unfällen führen.



- Vielen Dank, dass Sie sich für unseren tragbaren Luftreiniger entschieden haben.
- Lesen Sie sich vor der Verwendung des Produkts dieses Benutzerhandbuch sorgfältig durch.
- Bewahren Sie dieses Handbuch zum späteren Nachlesen an einem sicheren Ort auf.

1. Sicherheitsvorkehrungen

Streng beachten

● Diese Sicherheitsvorkehrungen beschreiben Anweisungen, die beachtet werden müssen, um Sachschäden oder Verletzungen des Kunden oder anderer Benutzer des Produkts zu vermeiden. Bitte lesen Sie alle Anweisungen und Warnungen in diesem Handbuch, bevor Sie das Produkt verwenden, und halten Sie diese ein.

■ Diese Anweisungen sind in die folgenden Kategorien unterteilt:

	Gefahr	Dieses Symbol zeigt eine möglicherweise gefährliche Situation an, die zum Tod, irreversiblen Körperverletzungen und entsprechenden Sachschäden führen kann, wenn sie nicht vermieden wird.
	Warnung	Dieses Symbol zeigt eine möglicherweise gefährliche Situation an, die zu medizinische Hilfe erforderlich machenden Körperverletzungen und entsprechenden Sachschäden führen kann, wenn sie nicht vermieden wird.
	Vorsicht	Dieses Symbol weist auf eine potenziell gefährliche Situation hin, die möglicherweise zu leichten Körperverletzungen und entsprechenden Sachschäden führen kann, wenn sie nicht vermieden wird.

■ Erläuterung der in diesem Handbuch verwendeten Grafiksymbole.



Zeigt eine Aktion an, die nicht zulässig ist.



Zeigt eine Aktion an, die ausgeführt werden muss.



Gefahr



- Nur zur Verwendung bestimmt, wie in diesem Handbuch beschrieben.
- Zerlegen, modifizieren oder reparieren Sie das Produkt nicht.
- Setzen Sie das Produkt keinen Stößen aus, z. B. nicht mit einem Nagel durchlöchern, mit einem Hammer schlagen oder darauf treten.
- Werfen Sie das Produkt nicht ins Feuer und erhitzen Sie es nicht.
- Spritzen Sie kein Wasser auf das Produkt und verwenden Sie es nicht an Orten, an denen es mit Wasser bespritzt werden könnte.
- Verbinden oder trennen Sie das USB-Kabel nicht mit nassen Händen.
- Verwenden Sie das Produkt nur mit dem mitgelieferten USB-Kabel.
- Verwenden Sie es nur mit der dafür vorgesehenen Aromakapsel.
- Verwenden oder lagern Sie das Gerät nicht in Reichweite kleiner Kinder.
- Stellen Sie die Verwendung der Aromakapsel ein, wenn Sie schwanger sind.
- Verwenden Sie die Aromakapsel nicht an Orten mit kleinen Tieren.
- Wenn Sie sich während des Gebrauchs unwohl fühlen, stellen Sie die Verwendung sofort ein.
- Stellen Sie das Produkt nicht während der Fahrt ein.
- Installieren Sie das Produkt nicht an einem Ort in einem Auto, an dem es die Sicht beeinträchtigen, das Fahren behindern oder die Passagiere gefährden kann.
- Das Produkt entfernt nicht alle Schadstoffe (z. B. Kohlenmonoxid usw.). Sorgen Sie bei Verwendung mit einem Brenner für ausreichende Belüftung.
- Ziehen, verwickeln, schwingen oder werfen Sie das Produkt nicht, wenn Sie es mit einem angebrachten Gurt verwenden. Bewahren Sie das Produkt nicht in Reichweite von kleinen Kindern, Menschen mit Demenz oder Haustieren auf.



Gefahr



- Verwenden Sie den Luftreiniger nicht in Räumen, in denen brennbare oder explosive Gase vorhanden sind. Verwenden Sie ihn auch nicht in Bereichen, in denen Aerosolprodukte (Sprays) verwendet werden.
- Verwenden oder lagern Sie die Aromakapsel nicht in der Nähe von Feuer.
- Stellen Sie die Verwendung ein, wenn Sie Anomalien wie Rauch oder außergewöhnliche Gerüche oder Geräusche bemerken.



- Wenn Sie medizinische Geräte usw. tragen, wenden Sie sich vor der Verwendung an den zuständigen Hersteller der medizinischen Geräte.
- Achten Sie bei Verwendung des angebrachten Gurts darauf, dass Sie ihn nicht an einer Tür oder einem hervorstehenden Gegenstand einklemmen oder an ihm ziehen.



Beachten Sie die folgenden Vorsichtsmaßnahmen, um ernsthafte Verletzungen oder Blindheit aufgrund von Leckage, Bruch, Wärmeerzeugung oder die Entzündung von wiederaufladbaren Batterien zu vermeiden.



- Wenn Flüssigkeit austritt, berühren Sie sie nicht mit bloßen Händen.
- Wenn die ausgetretene Flüssigkeit in Ihre Augen gelangt, reiben Sie Ihre Augen nicht, sondern spülen Sie sie mit Wasser aus und konsultieren Sie sofort einen Arzt, um das Risiko eines Sehverlusts zu vermeiden.
- Wenn die ausgetretene Flüssigkeit auf Ihre Haut oder Kleidung gelangt, spülen Sie sie mit sauberem Wasser (z. B. Leitungswasser) ab und konsultieren Sie sofort einen Arzt.



Warnung



- Stecken Sie keine Nadeln oder andere scharfe Metallteile in den Micro-USB-Anschluss, den Lufteinlass, den Luftauslass oder den Aromakapsel-Einlass.
- Verwenden Sie das USB-Kabel nicht, wenn es beschädigt oder die Verbindung locker ist.
- Verwenden oder lagern Sie das Produkt nicht in der Nähe von Feuer oder direkter Sonneneinstrahlung.



Vorsicht



- Verwenden oder lagern Sie das Produkt nicht außerhalb des angegebenen Temperaturbereichs von 0°C bis 40°C.
- Verwenden oder lagern Sie das Produkt nicht außerhalb des angegebenen Luftfeuchtigkeitsbereichs von 25 % bis 85 %.
- Bringen Sie das Produkt nicht an instabilen Orten oder Orten, die starken Vibrationen ausgesetzt sind, an.
- Verwenden Sie das Produkt nicht an Orten mit viel öligem Rauch oder Staub.
- Lagern Sie das Produkt nicht in einer Umgebung, in der es mit Wasser in Berührung kommen kann.
- Das USB-Kabel nicht brechen, modifizieren, verbiegen, verdrehen oder ziehen.
- Da dieses Produkt negative Ionen freisetzt, kann sich das Innere des Geräts elektrisch aufladen. Vorsicht daher beim Berühren der Metallteile des USB-Kabels aufgrund möglicher statischer Elektrizität.

2. Produktübersicht

【Deckel der Haupteinheit】

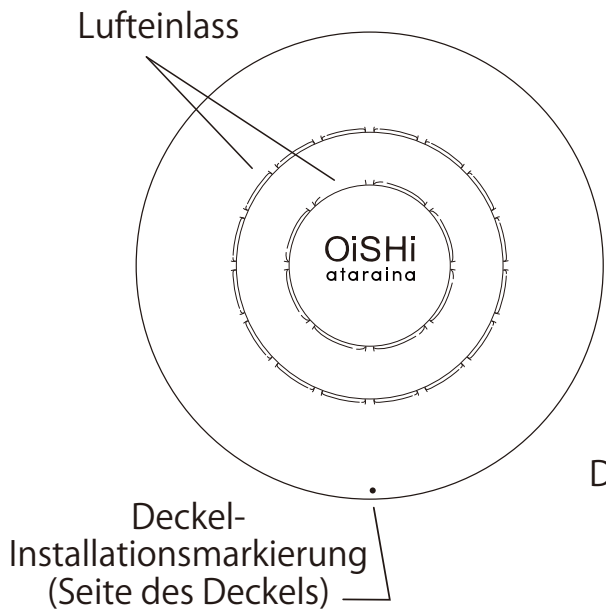

【Rückseite der Haupteinheit】

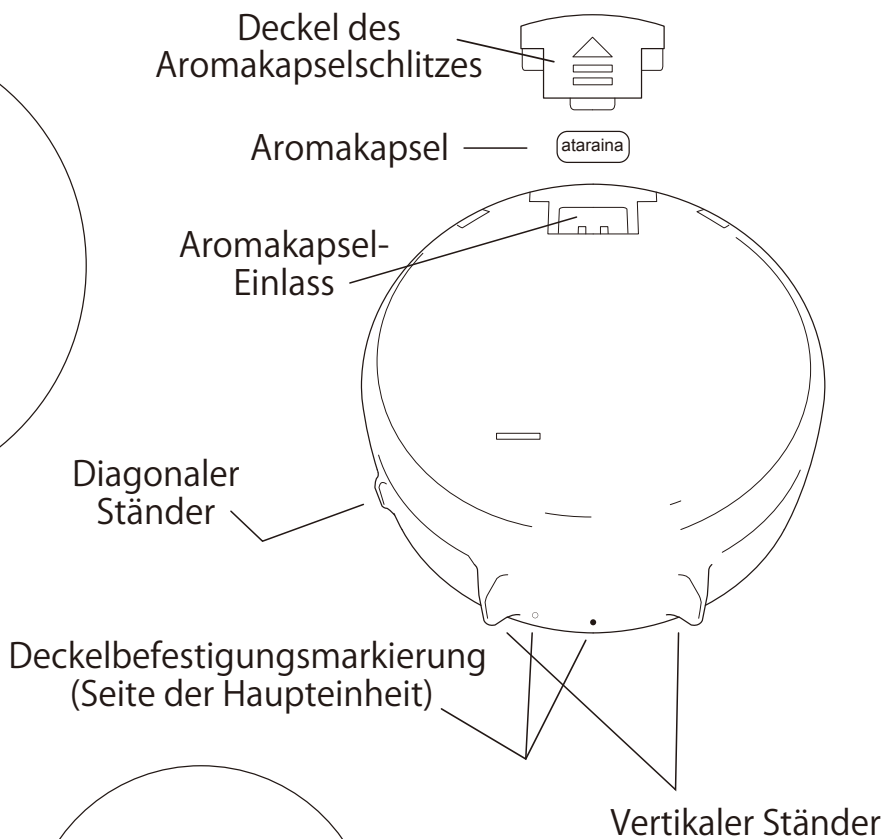

【Elektrostatischer Filter】

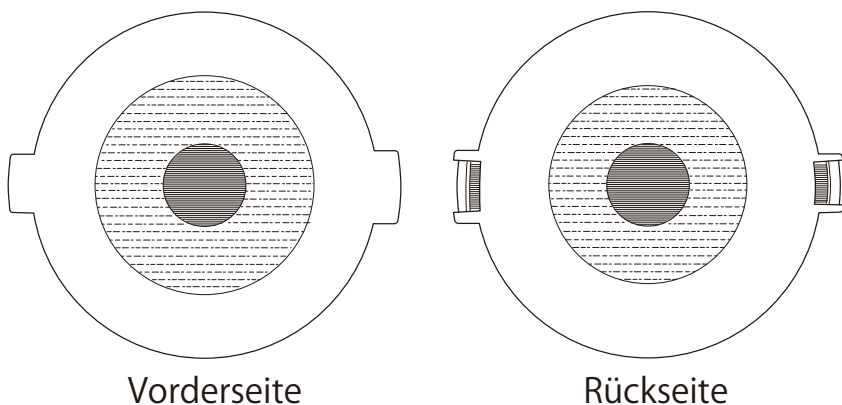

【Innenseite der Haupteinheit】

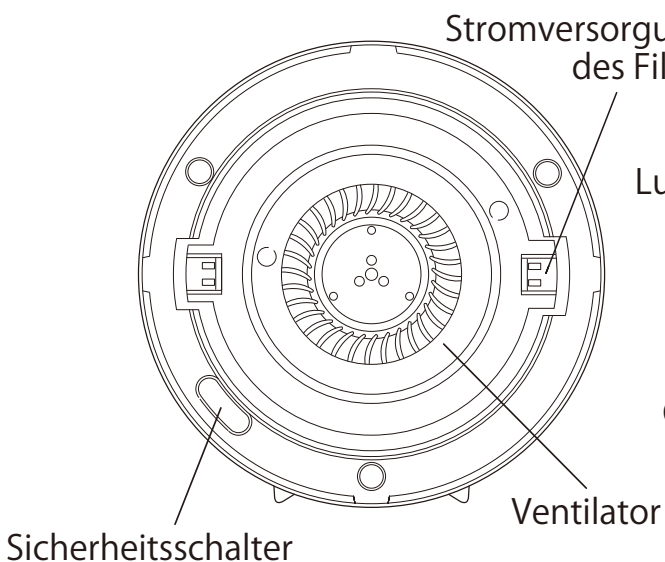

【Unterseite der Haupteinheit】

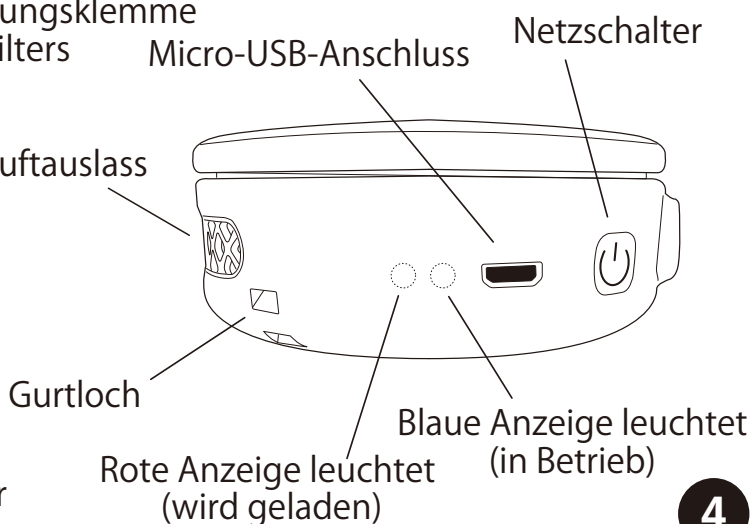

3. Bedienung

3-1. Erste Schritte

1) Ein- und Ausschalten

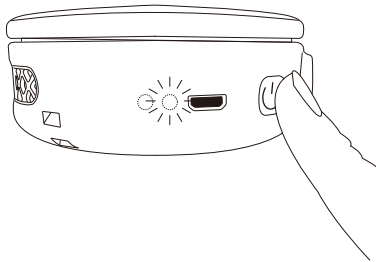

- ① Nachdem Sie überprüft haben, ob der Deckel der Haupteinheit ordnungsgemäß geschlossen ist, drücken Sie den Netzschalter, um das Gerät zu starten. Frische Luft und negative Ionen werden vom Luftauslass abgegeben.
→ Die blaue Anzeige leuchtet auf. Die blaue Anzeige bleibt an, während die Haupteinheit läuft.
- ② Drücken Sie den Netzschalter erneut, um das Gerät auszuschalten.
→ Die blaue Anzeige erlischt.
- ③ Bei niedrigem Ladestand blinkt die blaue Anzeige und das Gerät schaltet sich nach 3 Minuten automatisch aus.
→ Die blaue Anzeige erlischt.

2) Aufladen Ihres Geräts

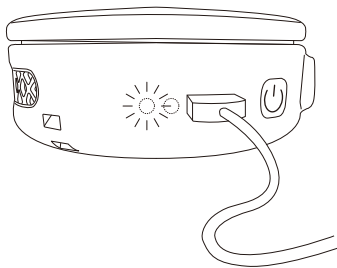

- ① Stecken Sie das mitgelieferte USB-Ladekabel in den Micro-USB-Anschluss, um das Gerät aufzuladen.
→ Die rote Anzeige leuchtet auf.
※ Sie können das Produkt während des Ladevorgangs weiterverwenden. In diesem Fall leuchten sowohl die blaue als auch die rote Anzeige auf.
※ Ist die Batterie vollständig (zu 100%) aufgeladen, leuchtet die Ladeanzeige bei eingestecktem USB-Kabel nicht.
- ② Wenn das Gerät vollständig aufgeladen ist
→ Die rote Anzeige erlischt.
※ Die rote Anzeige leuchtet, solange das Gerät eingeschaltet ist. Überprüfen Sie den Ladestand also bitte, wenn das Gerät ausgeschaltet ist.
※ Wird das Gerät über längere Zeit nicht benutzt, kann es vorkommen, dass sich das Licht der roten Leuchtanzeige beim Aufladen mit dem USB-Kabel nicht sofort einschaltet. Lassen Sie das USB-Kabel zum Laden in diesem Fall angeschlossen, schaltet sich die rote Leuchtanzeige nach einigen Minuten an.

3-2. Einrichtung

Stellen Sie das Gerät immer auf einen stabilen Schreibtisch oder einen Tisch mit einer flachen Oberfläche.

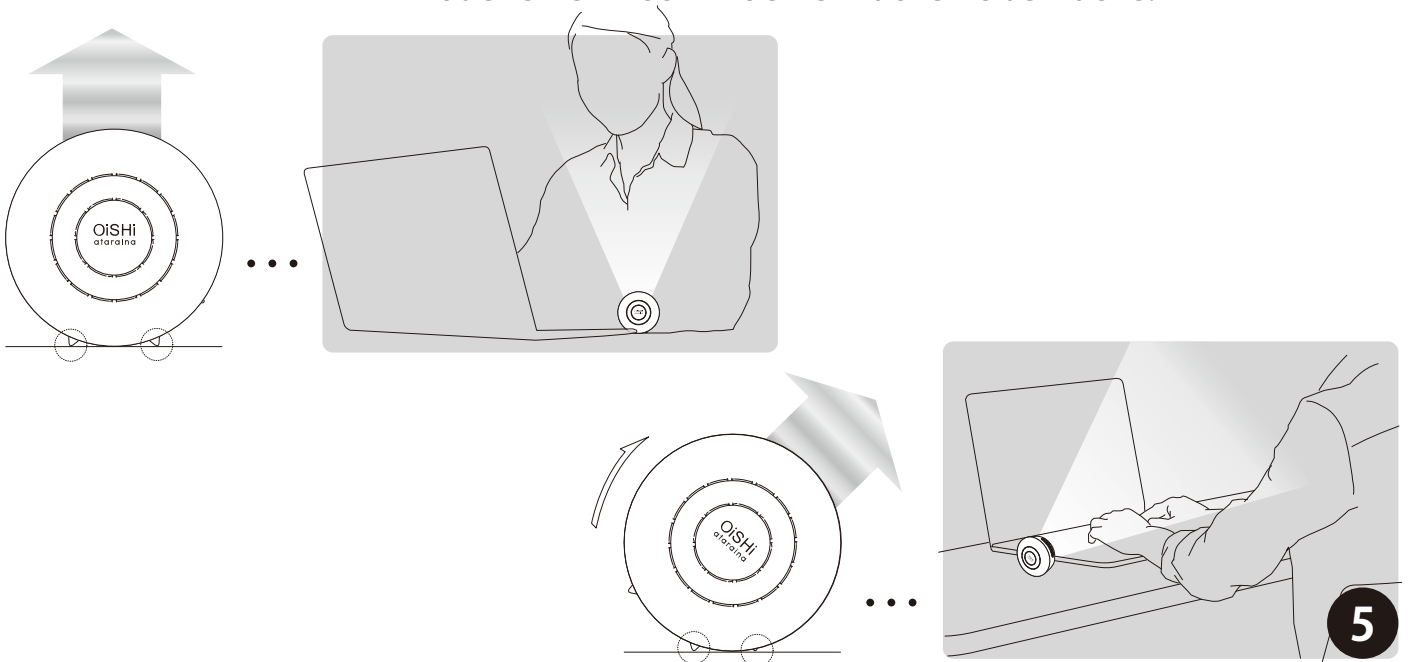

3-3. Anwendung beim Tragen um den Hals

An der Oberseite befinden sich Löcher (Gurtlöcher), an denen ein Gurt angebracht werden kann. Dadurch können Sie einen Gurt anbringen und das Gerät um Ihren Hals tragen.

【So hängen Sie das Gerät an】

1) Mit einem Karabinerverschluss

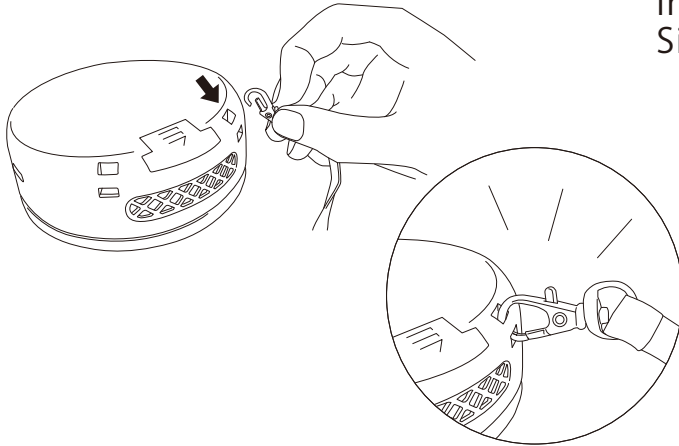

Öffnen Sie den Verschluss, führen Sie ihn durch das Gurtloch und schließen Sie den Verschluss.

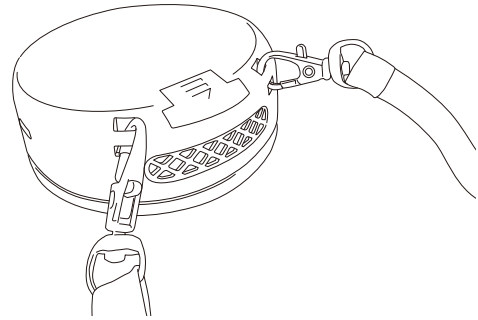

2) Mit einer Schnellverschlusschnalle

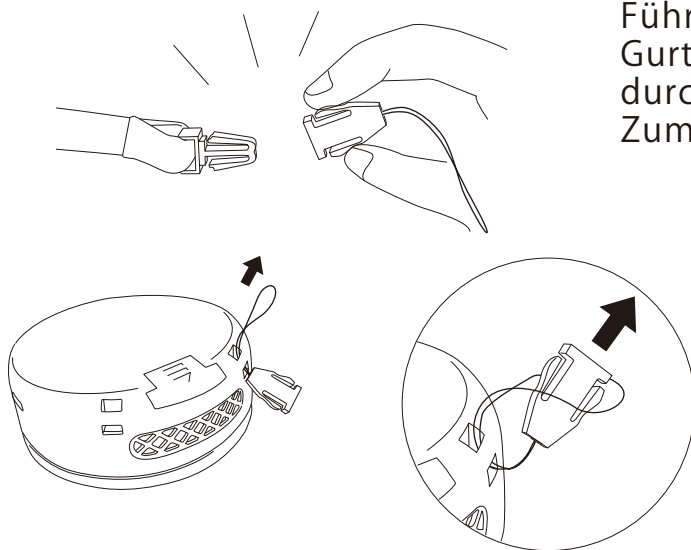

Führen Sie die Schnur durch das Gurtloch und führen Sie die Schnalle durch die Schlaufe. Zum Festziehen ziehen.

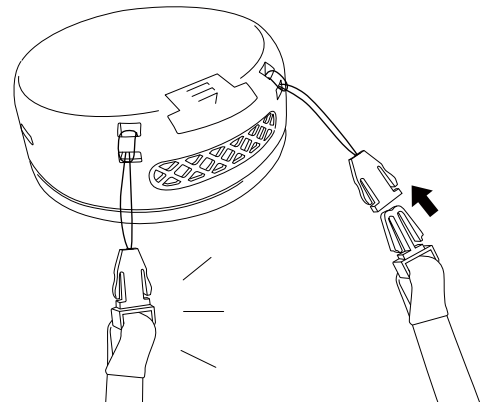

Vorsichtsmaßnahmen bei der Verwendung des Gurts



Gefahr

Befolgen Sie unbedingt die folgenden Vorsichtsmaßnahmen. Andernfalls können Erstickten, Verletzungen oder Produktschäden auftreten.

- Den Gurt nicht gewaltsam ziehen, wickeln, schwingen oder die Haupteinheit werfen, wenn der Gurt angebracht ist.
- Achten Sie darauf, dass der Gurt sich nicht in einer Tür oder einem hervorstehenden Gegenstand verfangen kann, da Sie sonst von ihm gezogen und erstickt werden könnten.
- Bewahren Sie das Produkt nicht in Reichweite von kleinen Kindern, Menschen mit Demenz oder Haustieren auf.

3-4. Austauschen des elektrostatischen Filters

①

Drehen Sie den Deckel der Haupteinheit zum Abnehmen in Richtung des Pfeils.

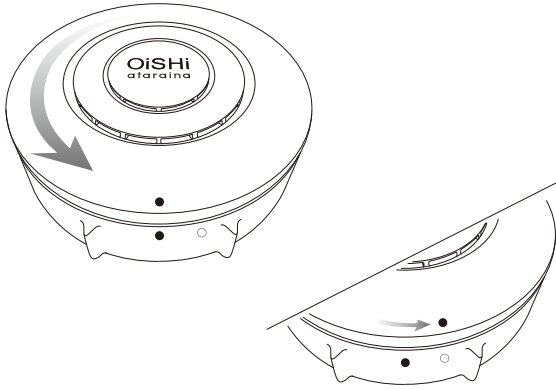

②

Halten Sie den elektrostatischen Filter mit der Vorderseite nach oben und setzen Sie den Filter in die Unterseite der Haupteinheit ein.

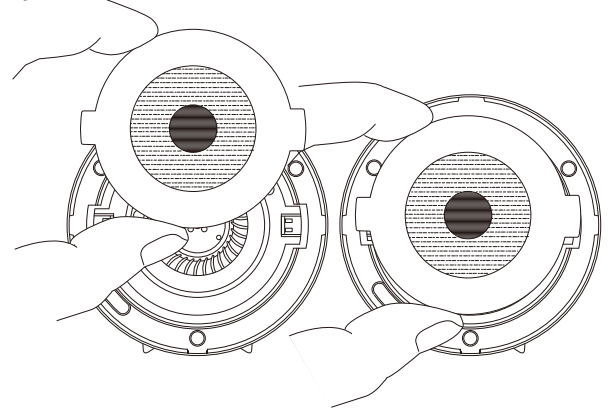

③

Richten Sie die Deckelbefestigungsmarkierung an der Seite der Haupteinheit und die Deckelbefestigungsmarkierung an der Deckelseite aus, wie in der folgenden Abbildung gezeigt, und drehen Sie sie in Richtung des Pfeils.

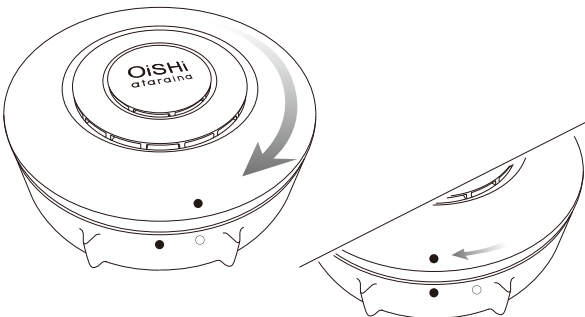

④

Drehen Sie den Deckel, bis die Installationsmarkierungen dem gleichen Muster entsprechen. Überprüfen Sie abschließend, dass zwischen dem Deckel und der Unterseite der Haupteinheit kein Spalt vorhanden ist und sich der Deckel nicht trennt.

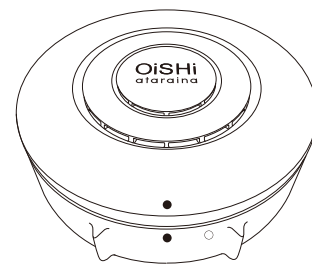

3-5. Einsetzen der Aromakapsel

① Schieben Sie den Deckel des Aromakapselschlitzes in die Richtung des Pfeils.

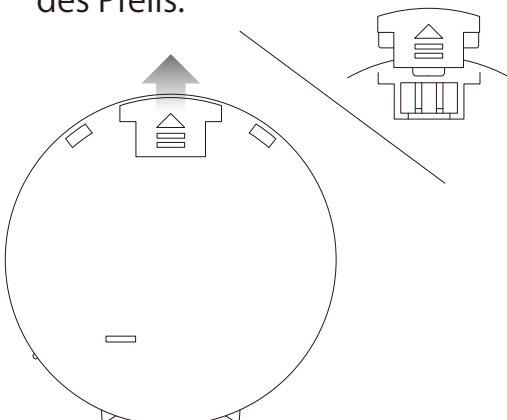

② Setzen Sie die Aromakapsel ein und schließen Sie den Deckel.



※Dieses Produkt kann auch ohne Verwendung einer Aromakapsel als Luftreiniger verwendet werden.

Vor Gebrauch der Aromakapsel



- Sowohl die Aromakapsel als auch der Deckel des Einlasses sind sehr klein. Um ein versehentliches Verschlucken zu vermeiden, verwenden und lagern Sie das Produkt außerhalb der Reichweite von Menschen mit Demenz und Kindern.
- Verwenden Sie Aromakapsel nicht an Orten, an denen sie einem offenen Feuer ausgesetzt ist, z. B. in der Küche.
- Tragen Sie keine anderen Aromaöle auf die Aromakapsel auf.
- Verwenden Sie keine anderen Produkte als die für dieses Gerät vorgesehenen Aromakapseln.
- Verwenden Sie die Aromakapsel nicht, wenn Sie schwanger sind.
- Verwenden Sie die Aromakapsel nicht in Räumen mit kleinen Tieren und Haustieren.
- Wenn Sie sich nach der Verwendung unwohl fühlen, brechen Sie sie sofort ab und lüften Sie den Raum.
- Achten Sie auf den Gesundheitszustand, die Konstitution und die Empfindlichkeit der Person, die das Produkt verwendet. Wenn Beschwerden oder Anomalien auftreten, stellen Sie die Verwendung sofort ein.
- Wenn der Duft während des Gebrauchs zu stark ist, halten Sie den OiSHi-Auslass von Ihrem Gesicht fern. Lüften Sie den Raum bei Bedarf ausreichend.
- Aromakapseln sind Verbrauchsmaterialien. Der Duft kann je nach Umgebung und persönlichen Vorlieben variieren. Wenn sich der Duft ändert oder schwach wird, ersetzen Sie die Aromakapsel durch eine neue.
- Verwenden Sie die Aromakapsel innerhalb des auf der Rückseite der Verpackung angegebenen Verfallsdatums. Das angegebene Verfallsdatum bezieht sich auf ungeöffnete Artikel. Die Kapsel sollte so bald wie möglich nach dem Öffnen verwendet werden.
- Da es sich um ein natürliches ätherisches Öl handelt, können sich Geruch und Farbe unterscheiden. Dies ist jedoch kein Hinweis auf einen Defekt.
- Lagern Sie die Aromakapsel an einem kühlen, dunklen Ort, fern von Feuer, direkter Sonneneinstrahlung sowie heißen und feuchten Umgebungen (dies kann zu einer Verschlechterung des Aromas führen).
- Wenn Sie von einem Arzt behandelt werden oder verschreibungspflichtige Medikamente einnehmen, wenden Sie sich vor der Verwendung an die entsprechende medizinische Einrichtung.
- Wenn Sie eine ältere Person sind oder eine bestehende Krankheit haben, testen Sie den Duft bitte vor dem Gebrauch.
- Bei kleinen Kindern unter 3 Jahren berücksichtigen Sie bitte ihre körperliche Verfassung und konsultieren Sie vor der Anwendung einen Arzt oder einen erfahrenen Spezialisten.
- Wenn Sie empfindliche Haut haben oder die Aromakapsel zum ersten Mal verwenden, probieren Sie den Duft vor der Verwendung bitte zuerst aus.
- Wenn Ihre Haut Anomalien wie Entzündungen, Erytheme oder Juckreiz aufweist, suchen Sie bitte einen Arzt auf.
- Wenn Sie die Aromakapsel an der Haupteinheit befestigen, drücken Sie die Kapselhülle von oben mit Ihrem Finger, um sie an der angegebenen Position zu befestigen, und schließen Sie den Deckel vollständig.
(Geräteanleitung S.7 (Siehe „3-5. Einsetzen der Aromakapsel“))

4. Spezifikationen

【Produktspezifikationen】

Produktname	: Tragbarer Luftreiniger OiSHi
Produktnummer	: CT-OS01
Abmessungen	: $\varnothing 70 \times H 28$ mm
Gewicht	: ca. 85 g
Material	: ABS
Ionenerzeugungsrate	: Maximal 2 Millionen Ionen/cm ³ (Auslass 20 cm)
Stromversorgung	: Lithium-Ionen-Batterie
Betriebszeit	: ca. 2 Stunden
Ladezeit	: ca. 2 Stunden (bei Betriebsunterbrechung)
Empfohlene Filterwechselperiode	: 3 Monate (variiert je nach Verwendungsumgebung)
Empfohlener Austausch der Aromakapsel	: nach 3 Tagen (variiert je nach Verwendungsumgebung und Vorlieben).
Betriebsumgebung	: Temperatur zwischen 0 °C und 40 °C, Luftfeuchtigkeit zwischen 25 % und 85 %
Empfohlener Verwendungsbereich	: 10 bis 30 cm vom Luftauslass entfernt
Zubehör	: 1 Filter, 1 USB-Kabel, 1 Handbuch/Garantiebuch 2 Aromakapselproben (natürliche Pflanzenextrakte) ※Die beiliegende Aromakapsel ist ein Musterprodukt und kann daher eine Verfärbung oder einen schwächeren Duft aufweisen.

【Separat erhältlich】

Ersatzfilter : CT-OS01-1-01

Ersatz-Aromakapsel (Lavendel) : CT-OS01-2-01

- ◇ Verwenden Sie keine anderen als die für dieses Gerät vorgesehenen Aromakapseln, da dies zu Fehlfunktionen führen kann.
- ◇ Bitte beachten Sie, dass sich Produkte ohne vorherige Ankündigung ändern können.

5. Reinigung

【Pflege des Geräts】

1. Ziehen Sie immer den Stecker aus der Steckdose und ziehen Sie das USB-Kabel ab, bevor Sie das Gerät reinigen.
2. Entfernen Sie den Deckel der Haupteinheit von der Unterseite der Haupteinheit. (Siehe S.7 Betrieb (3-4. Austauschen des elektrostatischen Filters ①)).
3. Entfernen Sie Staub, der sich möglicherweise am Deckeleinlass und dem Auslass der Haupteinheit angesammelt hat, mit einer weichen Bürste.



- Ziehen Sie vor dem Reinigen unbedingt das USB-Kabel ab.
- Verwenden Sie keine Bürste aus einem harten Material, da das Gerät dadurch beschädigt werden kann.
- Eine gewaltsame Reinigung kann das Gerät beschädigen.
- Wischen Sie das Gerät nicht mit Verdünner, Alkohol oder Benzol ab. Dies kann zu Qualitätsänderungen, Verfärbungen oder Verschlechterungen führen.



- Befolgen Sie die Vorsichtsmaßnahmen bei der Verwendung eines chemischen Staubtuchs.
- Versprühen Sie keine brennbaren Materialien wie Insektizide oder Duftstoffe in der Nähe des Geräts. Dies kann zu Qualitätsänderungen, Verfärbungen oder Verschlechterungen führen.

4. Nach der Reinigung siehe 5.7 Betrieb (3-4. Austauschen des elektrostatischen Filters ③, ④).

6. Fehlersuche

Das Gerät funktioniert nicht	<ul style="list-style-type: none">● Ist die Batterie ausreichend aufgeladen? →Bitte versuchen Sie es nach dem vollständigen Aufladen erneut.● Ist der Deckel sicher befestigt? →Drehen Sie den Deckel in die Position des Pfeils und befestigen Sie ihn sicher.
Es treten ungewöhnliche Geräusche, Hitze oder Vibrationen auf	<ul style="list-style-type: none">● Stellen Sie die Verwendung des Geräts sofort ein.
Das Luftvolumen ist schwach	<ul style="list-style-type: none">● Hat sich Staub am Einlass, Auslass oder Filter des Deckels angesammelt? →Verwenden Sie eine weiche Bürste, um den Staub vom Lufteinlass und-auslass des Deckels zu entfernen und ersetzen Sie den Filter durch einen neuen.

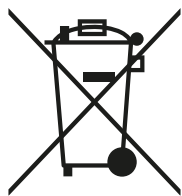

Li-ion

Entsorgung des Produkts

In diesem Produkt werden Batterien und elektronische Komponenten verwendet. Entsorgen Sie diese bitte in einem Recyclingcenter. Bei Fragen wenden Sie sich bitte an den Abfallentsorgungsdienst in Ihrer Nähe oder den Händler, von dem Sie das Produkt erworben haben.

7. Hinweise zur Langzeitanwendung

Bei längerer Verwendung können sich die Innenteile aufgrund von Hitze, Feuchtigkeit, Staub usw. verschlechtern und zu Rauchbildung oder einem Brand führen. Wenn während des Gebrauchs eines der folgenden Probleme auftritt, schalten Sie den Netzschalter aus, ziehen Sie das USB-Kabel ab und wenden Sie sich an Ihren Händler oder an das in diesem Handbuch angegebene Kundendienstzentrum.

Bei langfristiger Anwendung ...

- ◆ Der Ventilator dreht sich auch im eingeschalteten Zustand nicht (es gibt keinen Wind).
- ◆ Der Ventilator dreht sich langsam. / Der Betrieb ist unregelmäßig.
- ◆ Beim Drehen des Ventilators treten ungewöhnliche Geräusche oder Vibrationen auf.
- ◆ Das Produkt ist ungewöhnlich heiß oder gibt einen Brandgeruch ab.
- ◆ Das USB-Kabel ist gebrochen, verbogen oder beschädigt.

Stellen Sie die Verwendung sofort ein, wenn Sie Anomalien feststellen!

Schalten Sie sofort den Netzschalter aus, ziehen Sie das USB-Kabel ab und wenden Sie sich an Ihren Händler oder an das in diesem Handbuch angegebene Kundendienstzentrum.

10

8. Kundendienst

- ① Dieses Produkt wird mit einer Garantie geliefert. Stellen Sie beim Kauf des Artikels im Laden Ihres Händlers sicher, dass der Händler das Kaufdatum und den Händlerstempel in das Garantieheft einträgt.
- ② Die Garantiezeit beträgt 2 Jahre ab Kaufdatum. Für Reparaturen während der Garantiezeit wenden Sie sich bitte an Ihren Händler. Reparaturen werden gemäß der Garantie durchgeführt. Weitere Informationen finden Sie in der Garantie.
- ③ Für (kostenpflichtige) Reparaturen nach Ablauf der Garantiezeit wenden Sie sich bitte an Ihren Händler.
- ④ Die Aufbewahrungsfrist für Reparaturteile für dieses Produkt beträgt 6 Jahre nach Produktionsende. Reparaturteile sind Teile, die zur Aufrechterhaltung der Funktionsfähigkeit des Produkts erforderlich sind.
- ⑤ Wenn Sie Fragen zu unserem Kundendienst haben, wenden Sie sich bitte an unser Kundendienstzentrum. Die Kontaktdaten finden Sie in diesem Handbuch.

【Ausnahmen】

- ▲ Das Unternehmen haftet nicht für Schäden, die durch Erdbeben, Brände, Handlungen Dritter, andere Unfälle, vorsätzliche oder fehlerhafte Bedienung durch den Kunden oder durch die Verwendung unter anderen ungewöhnlichen Bedingungen außerhalb der Verantwortung des Unternehmens entstehen.
- ▲ Das Unternehmen haftet nicht für indirekte Vorfälle (Verlust von Geschäftseinkommen, Betriebsunterbrechung, Beschädigung von Gegenständen usw.), die sich aus der Verwendung oder Unfähigkeit zur Verwendung dieses Produkts ergeben.
- ▲ Das Unternehmen haftet nicht für Schäden, die durch Nichtbeachtung der Anweisungen in dieser Bedienungsanleitung entstehen.
- ▲ In jedem Fall trägt das Unternehmen lediglich Kosten bis zum Preis des Produkts.

【Garantiebestimmungen】

- In dem unwahrscheinlichen Fall, dass während des normalen Gebrauchs gemäß der Bedienungsanleitung und den Sicherheitsvorkehrungen ein Fehler auftritt, repariert das Unternehmen das Produkt oder tauscht es innerhalb von 2 Jahren ab Kaufdatum kostenlos aus.
- Auch innerhalb der Garantiezeit sind die folgenden Umstände nicht durch die Garantie abgedeckt:
 - A. Missbrauch, unsachgemäße Reparatur, Änderung oder Beschädigung.
 - B. Fehler oder Beschädigung durch Fallenlassen des Produkts nach dem Kauf.
 - C. Fehler oder Beschädigungen aufgrund von Bränden, Erdbeben, Wasserschäden, Blitzeinschlag, Gasschäden, Salzschäden und anderen Naturkatastrophen, Umweltverschmutzung oder einer abnormalen Spannung.
 - D. Fehlende Vorlage der Garantiekarte.
 - E. Das Kaufdatum und der Name des Händlers sind nicht auf der Garantiekarte eingetragen oder die Garantiekarte wurde geändert.
 - F. Die Garantie wird außerhalb des Landes in Anspruch genommen, in dem das Produkt gekauft wurde.
 - G. Verschlechterung durch normalen Verschleiß und Abrieb.
- Die Garantie wird nicht erneut ausgestellt. Bewahren Sie sie daher an einem sicheren Ort auf und verlieren Sie sie nicht.
- Wenden Sie sich bitte an unser Kundendienstzentrum, wenn Sie Ratschläge zur Handhabung und Pflege des Geräts benötigen oder wenn Sie Probleme haben, den Händler für Reparaturen zu kontaktieren aufgrund eines Umzugs oder weil Sie es als Geschenk erhalten haben.

- Wir akzeptieren auch Anfragen per E-Mail. In diesem Fall geben Sie bitte den Produktnamen, die Produktnummer, den Inhalt der Anfrage, Ihren Namen, die Telefonnummer und den Händler an, bei dem Sie das Produkt gekauft haben.

Kundendienstzentrum : Creative Trading Co., Ltd.
Bitte senden Sie E-Mail-Anfragen an **epica@createch.co.jp**

Umgang mit personenbezogenen Daten

Creative Trading Co., Ltd. und seine verbundenen Unternehmen können die personenbezogenen Informationen von Kunden und den Inhalt von Anfragen verwenden und Aufzeichnungen führen, um auf Anfragen zu antworten, Reparaturen zu vereinbaren oder Bestätigungen zu senden.

Personenbezogene Daten werden nicht an Dritte weitergegeben, es sei denn, sie werden ordnungsgemäß verwaltet und müssen für ausgelagerte Reparaturarbeiten übermittelt werden oder es liegen andere legitime Gründe vor.

Garantie

Dieses Dokument berechtigt den Kunden zu kostenlosen Reparaturen gemäß den Garantiebestimmungen dieses Dokuments im Falle eines Fehlers innerhalb der folgenden Frist ab dem Kaufdatum.

Produktname	Tragbarer Luftreiniger OiSHi	Modellnummer	CT-OS01
Garantiezeit	2 Jahre ab Kaufdatum		
Kaufdatum		Name des Händlers	
Kunde	Name		Adresse

- Vielen Dank, dass Sie sich für unseren tragbaren Luftreiniger entschieden haben.
- Lesen Sie sich vor der Verwendung des Produkts dieses Benutzerhandbuch sorgfältig durch.
- Bewahren Sie dieses Handbuch zum späteren Nachlesen an einem sicheren Ort auf.

Sie können das Benutzerhandbuch auch hier herunterladen. ▶

